

S2000 アジャスタブル ボールジョイント 取付説明書

Part No. 67220 Honda S2000 AP1/AP2 Adjustable Ball Joint

SPCパーツは、適切かつ安全な工具と設備の下、必要な知識と技能を持った方が取り付けを行ってください。
不適切な取り付けは車両制御が失われ、人体傷害、車両損傷をもたらす危険性があります。

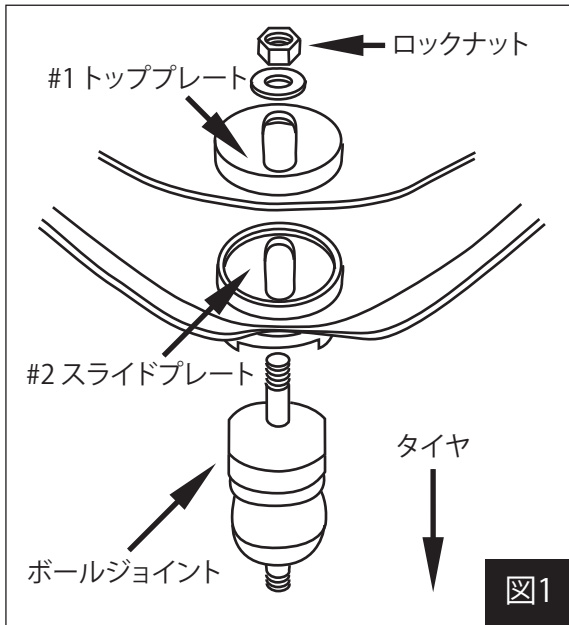

リアサスペンションへの取り付けは17インチ以上のホイールを装着した車両に
限ります。

1. この製品は、キャンバーを調整するためにデザインされています。
2. ホイールアライメント作業を始める前に、パーツにゆらみや劣化はないか、タイヤ空気圧は適正か、偏摩耗はないか常に確認してください。
3. 車両前部か後部をジャッキアップし支えます。タイヤホイールを取り外します。アッパーボールジョイントからナットと割ピンを取り外します。SPC #8370 タイロッドプラーか同等の工具を使用してボールジョイントテーパ部をナックルから外します。
4. SPC #8370 タイロッドプラー、または同等の工具を使用してボールジョイントテーパ部をナックルから外し、アッパーアームからボールジョイントを取り外します。
5. アッパーアームを掃除して、スライドプレート(#2)をアッパーアームの下に置きます。スライドプレート(#2)のスロットをタイヤ側に向けて(図1参照)、SPC #40920 プレス、または同等の工具を使用してアッパーアームに取り付けます。
6. キャンバーをポジティブ側かネガティブ側へ調整するか決めます。ポジティブ側へ調整する場合は車両側へ、ネガティブ側の場合は外側へボールジョイント上部スタッドをオフセットさせます。(図2参照)
ボールジョイントをスライドプレート(#2)のスロットを通して溝に合わせて取り付けます。トッププレート(#1)のショルダーをアッパーアームの穴に合わせて取り付けます。ワッシャーをロックナットのへこんだ部分に合わせて、ワッシャーとナットを取り付け、軽く締めます。
7. ボールジョイントスタッドをナックルに取付け、カーメーカー指定トルクでナットを締め付けます。そして割りピンを取り付けます。
8. タイヤホイールを戻します。アライメントテスターをセットし、もう一度測定値を出します。
9. 上部ロックナットをゆるめ、ボールジョイントを内側や外側にスライドさせて希望するキャンバー値に調整します。
***ナットをゆるめた時、ボールジョイントがスライドしますので注意してください。**
10. 上部ロックナットを163Nmトルクで固定します。
***サスペンションと他の部分に適切なクリアランスがあるか、ダストブーツが破れていないか、常に確認してください。**
11. 再びキャンバー値をチェックし、トーを調整します。アライメント作業を終了して試乗を行ないます。

